

## Byggebeskrivelse for Litra Bn og An

Dette byggesæt omfatter færdigudstandsede sider, samt div. smådele til ombygning af Limas B vogn til Litra Bn og An.

Inden samling af vognen, bedes man gennemgå styklisten, og se om alle delene er i sættet. Efter denne kontrol, bedes man læse byggebeskrivelsen igennem et par gange, således at man bliver fortrolig med fremgangsmetoden.

Limavognen adskilles forsigtigt, først fjernes bogier og gummiulst, derefter adskilles selve vognkassen fra taget, evt. ved hjælp af små kiler lavet af tændstikker. Siderne skæres fri, først i bunden ved gentagne forsigtige snit (lige i samlingen mellem vognside og bund), derefter i gavlene, ligeledes ved gentagne forsigtige snit i den mørk kant der ligger helt ude ved gavlen. Når begge sider er fjernet, renses der for grater. Herefter limes hjælpestykkerne (B) på plads i gavlene ved siden af dørene. Målene kontrolleres. Længde (vognbund) 257 mm, bredde 29 mm. Pålimningen af de 4 hjælpestykker (B) gøres med araldit, samtidig anbringes vægtpladen i bunden af vognen (markeret med stiplede linier under C.).

De nye sider renses for grater, og dørømidset ridses op. P.g.a. materialestrukturen er det nødvendigt at tilrette enderne, således at vognsiderne får en længde af 259 mm både foroven og forneden. Husk at afskære lige meget i begge ender (2 til 5 tiendedele mm).

Efter afslibning af sider, mærkes op til »sideknækket« ved gavlene. Dette gøres 12 mm inde på indersiden, derefter bukkes forsigtigt over en skarp kant.

Herefter tages fat på bunden. Først afmærkes til gavldørene et lille hak på 4 x 17 mm, dette gøres lettest ved at måle 6 mm ind fra hver side (6 + 17 + 6 = 29 mm bredde). Boggiecentret er 36 mm, hvor der bores hul til boggietape. Inden bunden limes på plads, pålimes de 4 afstandsstykker mellem selve limabunden og den nye bund, på tegningen er dette markeret med stiplede linier, stykkerne på 50 mm længde nærmest ved vægtpladen, afstandsstykkerne limes bedst med araldit. Hjælpestykkerne (D) med målene 233 x 1 og 233 x 7 limes indvendig på vognsiderne for at få den rette materialelykkelse, at siderne ikke er i denne fra starten, skyldes den simple grund, at vinduerne så kan sidde

bedre. Den tynde strip limes helt oppe langs overkanten, den brede (7 mm) helt nede langs underkanten (begge strips mærket D på tegningen). Stripsene anbringes imellem gavknækkene. Den 3 mm brede strip skæres ud i 12 stk. à 12 mm længde (F) og limes på indersiden af vognsiderne der hvor skillerummene skal stå (2 x (F) pr. skillerum). Nu mærkes der op til placering af skillevæggene på vognbunden, 6 stk. ialt (bageste stykke ikke medtaget på tegning af overskuelighedsgrunde). Skillevæggene skal være 16 x 29 mm, hvis man vil montere toiletvæg og målerskab, er der et stykke tilovers der kan bruges til det. Begge vognsider limes nu på plads en ad gangen, først ved den ene gavl og den første skillevæg. Når dette er tørt, begynder man at punktlime vognsiderne, mens man forsigtigt prøver at bringe den på plads, således at mest muligt af overkantsvæjet forsvinder (Skal holde mest muligt vandret kant med taget. Det skal her bemærkes at svæjet normalt ligger inden for 0,5 til 0,9 mm og at taget fra Limas side p.g.a. støbningen svajer en smule).

Til sidst skæres tagprofilen fri fra vinduerne igen med flere meget forsigtige snit i det samme skærespor!!! Husk der skal være en kant på 1,5 til 2 mm tilbage!! Vinduerne skæres enkeltvis fri og kan efter spårtling, slibning og maling af vognkasse limes ind på plads med Vollmer Superzement (binder ikke på malede flader). Til det lille vindue i enderne af vognen bruges limavognens dørvindue (husk at gemme overskydende vinduer til evt. senere ombygninger).

Til foldedørsvinduer limes et lille stykke klart plast på indersiden, evt. kan man benytte et stykke plast fra bærestykket mellem limavognens vinduer.

Trin og andre detaljer kan tilføjes efter behag (og dygtighed).

Til bemaling anbefales halvmat f. eks. Humbrol 132 rød + en enkel dråbe sort.

Opløsningsmiddel i »store« doser kan skade plastic'en.

Alt efter opløsningsmiddel kan der anvendes meget forsigtig varmetøring over en radiator MEN FORSIGTIG!!!!

God fornøjelse

ToR Modeller.

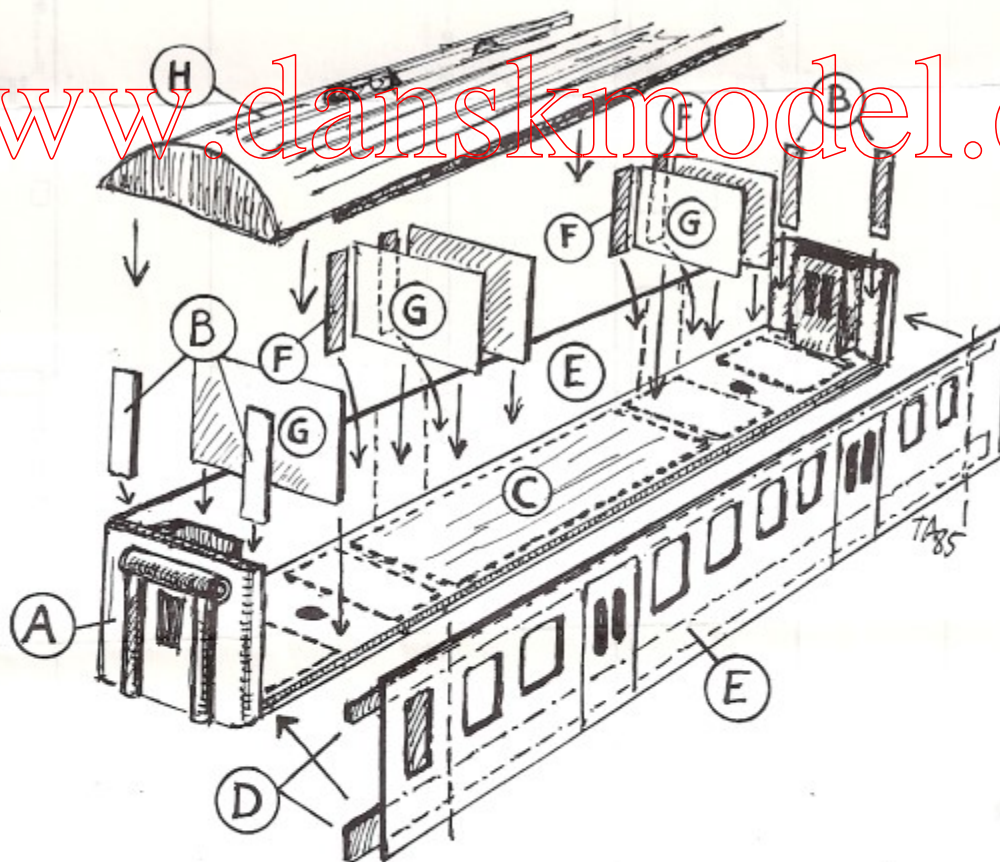

### Stykliste

- A) Lima vogn (Bvogn) ikke med i sættet.
- B) 4 stk. hjælpestykker 5 x 20 mm (ligger som 1 strip 5 x 80 mm).
- C) Bundplade 257 x 29 mm.
- C1 Vist med stiplede linier under bundpladen: Afstandsstykker i 2,5 mm, 2 stk. à 20 x 20 mm og 2 stk. à 20 x 50 (ligger som strip ca. 20 x 140 mm).
- D) Sidestrips 2 stk. 233 x 1 mm (foroven), 2 stk. 233 x 7 mm (forneden).

BEM.: Enkelte dele udeladt på tegning p.g.a. overskuelighedshensyn.

- E) 2 stk. forudstandsede sider. (Bemærk!! p.g.a. fremstillingsmetode og materialestruktur er de en anelse skæve, rettes ind undervejs).
- F) 12 stk. mellemstykker à 3 x 12 mm (ligger som en strip 233 x 3 mm).
- G) 6 skillevægge à 16 x 29 mm (ligger i som strip på 29 x 140 mm, der er et stykke tilovers, kan bruges til toilet og måleskabsvæg).
- H) Tagprofil fra Lima Bvogn er ikke med i sættet.

# TOR Modeller

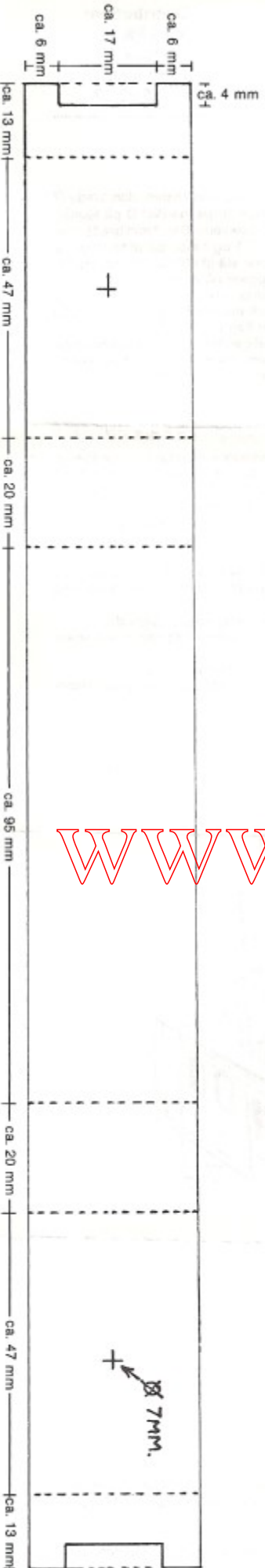
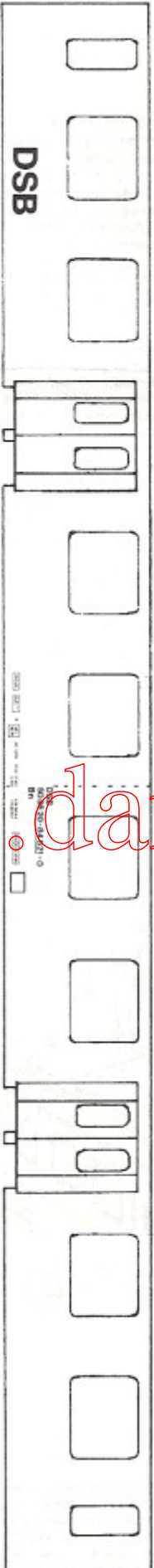
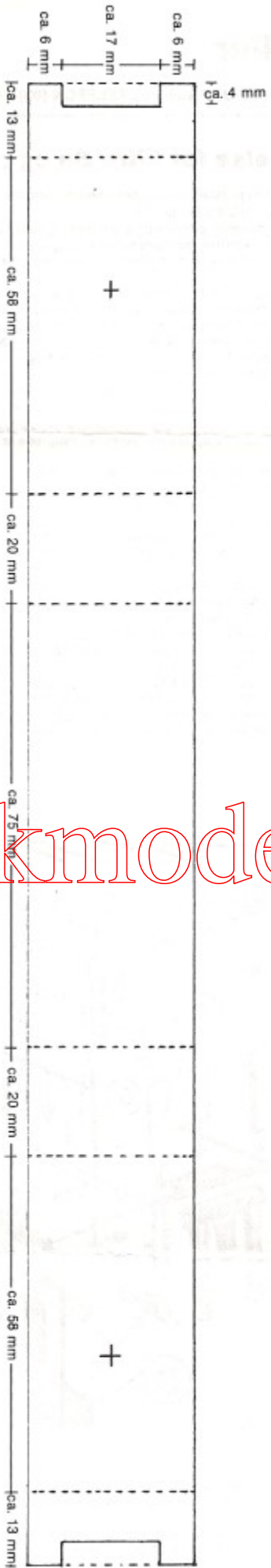

OBS: Tegningerne er ikke målstør, og filterringer kun for at vise placering.